

T4512e



WEIDEMANN
designed for work



Think Electric.

Der Teleskoplader T4512e mit Lithium-Ionen Batterie.

Elektrisch, emissionsfrei und innovativ.

In 2010 brachte Weidemann den Kompaktteleskoplader T4512 auf den Markt. Diese kompakte und wendige Maschine revolutionierte den Arbeitsalltag in Ställen und engen Arbeitsbereichen und wurde aus dem Stand sehr erfolgreich. Jetzt wurde dieser Teleskoplader elektrifiziert. Damit sind Sie ab sofort emissionsfrei vor Ort unterwegs. Das schont den Fahrer, den wertvollen Tierbestand und die Anwohner gleichermaßen.

Das Thema Elektrifizierung hat bei Weidemann schon eine eigene Tradition: Bereits seit 2015 produzieren wir voll elektrisch angetriebene Hoftracs® erfolgreich in Serie. Viele unserer Kunden haben sich bewusst für die Vorteile einer elektrisch betriebenen Maschine entschieden und möchten in ihrem Arbeitsalltag nicht mehr darauf verzichten.

CO₂-Abgase, Lärm und Rußpartikel in Gebäuden – das war gestern! Mit dem T4512e bietet Weidemann erstmals auch einen Teleskoplader mit elektrischem Antrieb an. Die 96 V Batterie ist wahlweise in zwei Kapazitätsgrößen erhältlich, so dass die Lauf- und Ladezeiten ideal auf Ihre betrieblichen Arbeitsanforderungen abgestimmt werden können.

Niedrige Betriebskosten.

Die laufenden Energiekosten sind bei einer Maschine mit Dieselantrieb deutlich höher als bei einer elektrisch angetriebenen Maschine. Die höheren Anschaffungskosten der eMaschine amortisieren sich nach einiger Zeit und so stellt diese über den gesamten Nutzungszeitraum sogar die wirtschaftlichere Investition dar.

Immer die passende Laufzeit.

Je nach Batteriegröße kann im ununterbrochenem Betrieb eine Laufzeit von über 5 h erreicht werden. Die Laufzeiten der Batterie sind dabei von den jeweiligen Einsatzbedingungen, der Arbeitsaufgabe und der Fahrweise abhängig.

Vertical Lift System (vls).

Das bewährte Fahrerassistenzsystem vls sorgt für hohe Standsicherheit durch automatisches Ein- und Austeleskopieren beim Hebe- und Senkvorgang. Im manuellen Modus kann das System ausgeschaltet werden.

Einfache Lademöglichkeiten.

Die zentrale Ladeklappe ist von außen leicht zugänglich. Dahinter befinden sich die Steckdose, der Aktivierungsschalter und die Ladestandanzeige. Das Ladekabel (Typ 2 Stecker maschinen-seitig, bekannt aus der Automobilbranche) inklusive Kontrollbox bekommen Sie mit einer Vielzahl unterschiedlicher Stecker: 230 V/ 10 A Schuko, 230 V/ 16 A CEE (blau, 3-polig), 400 V/ 16 A CEE (rot, Drehstrom, 5-polig), 400 V/ 16 A (Typ 2 Stecker Wallbox, IEC 62196) und weiteren Adapter Steckern. In Summe betrachtet bietet Ihnen das neue flexible Ladesystem einen effizienten und sicheren Ladevorgang.



Battery Management System (BMS).

Die Lithium-Ionen Batterie wird durch das eingesetzte Elektroniksystem optimal überwacht. Das BMS ermöglicht zudem deutlich erhöhte Ladeströme, eine kurzzeitige Bereitstellung von Leistungsspitzen und eine permanente Überwachung der Temperatur. Außerdem wird die Batterie während des Ladevorgangs immer auf die optimale Betriebstemperatur vorgewärmt. Das BMS erhöht somit die Effizienz und Sicherheit der Batterie und schließt eine Tiefenentladung aus.

THINK ELECTRIC

T4512e



Maximaler Komfort auf minimalem Raum.

Die Kabine ist für eine Maschine dieser Größenklasse sehr geräumig und ergonomisch konzipiert:

- Ein durchdachtes Heizkonzept mit elektrisch beheizter Front-, Seiten- und Heckscheibe sowie der optionalen Dachpaneelheizung sorgt für ein angenehmes Klima, auch in der kalten Jahreszeit.
- Eine optional erhältliche Sitzheizung steigert das Wohlbefinden.
- Die Tür- und Heckscheibe lassen sich für eine Spaltbelüftung aufstellen.
- Die obere Türscheibe lässt sich komplett öffnen und kann hinten an der Kabine arretiert werden.
- Einfacher Einstieg durch die große Tür mit tiefem, bodennahem Einstieg.

Optimale Rundumsicht mit dem T4512e:

- Tiefgezogene Scheiben ermöglichen eine perfekte Rundumsicht.
- Die große Frontscheibe und das Dachfenster sorgen für eine optimale Sicht nach oben auf das Anbaugerät.
- Die Motorhaube ist flach abfallend und ermöglicht zusammen mit der großen Seitenscheibe einen perfekten Überblick nach rechts und auf das rechte Hinterrad.



Umfangreiches Beleuchtungspaket.

Die Beleuchtung kann auf unterschiedliche Anforderungen angepasst werden: LED Arbeitsscheinwerfer (Standard), Beleuchtung nach StVZO (Halogen oder LED), LED Arbeitsscheinwerfer Performance (2000 Lumen), Rundumkennleuchte (LED) und Blue Safety Light hinten. Das ermöglicht ein individuell angepasstes Arbeiten mit der Maschine auch bei Dunkelheit. Eine gute Ausleuchtung des Arbeitsbereiches erhöht die Arbeitssicherheit und lässt den Fahrer auch längere Zeit konzentriert mit der Maschine arbeiten.



Leistungsstarke Lithium-Ionen Batterie.

Je nach Anwendungsbereich und Einsatzzweck können Sie die passende Batteriegröße wählen. Es stehen insgesamt zwei wartungsfreie Lithium-Ionen Batterien zur Auswahl: Standard sind 18 kWh, optional verfügbar sind 28 kWh. Dazu ist im Standard ein 3 kW Onboard Ladegerät verbaut. Optional kann ein zweites 3 kW Onboard Ladegerät gewählt werden, um die Ladeleistung auf insgesamt 6 kW zu erhöhen und eine schnellere Ladezeit zu erzielen.

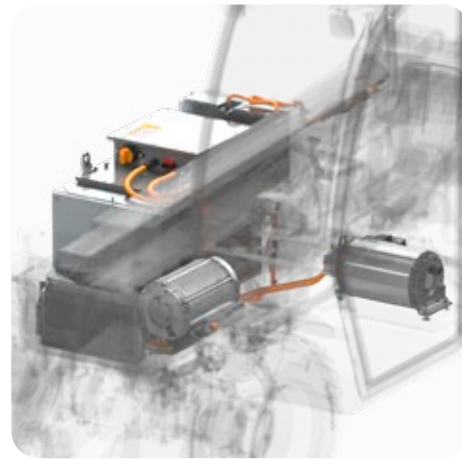

Bedarfsgerechte Performance.

In der Maschine werden zwei getrennte Elektromotore eingesetzt: einer für den Fahrtrieb und einer für den Antrieb der Arbeitshydraulik. Dadurch wird der Energieverbrauch minimiert, denn die Leistung wird nur dann abgefordert, wenn sie auch wirklich benötigt wird. Der Elektromotor für den Fahrtrieb ermöglicht der Maschine darüber hinaus eine dynamische und kraftvolle Anfahrt. Das spüren Sie in jedem Beschleunigungsvorgang.



Operator First.

Die ergonomische Komfortkabine bietet ein farborientiertes Bedienkonzept. Alle Bedienelemente befinden sich in Griffnähe und die wichtigsten Maschineninformationen hat der Fahrer über das optimal platzierte Display stets im Blick. Das 3,5"-Display ermöglicht eine Vielzahl an Anzeigemöglichkeiten z. B. Ladezustand, verbleibende Restlaufzeit, Fahrperformance und Geschwindigkeit und viele weitere.

Das Lenkrad kann, je nach Anforderung, in der Höhe und Neigung individuell eingestellt werden. So wird gewährleistet, dass jeder Fahrer ergonomisch mit der Maschine arbeiten kann.



Elektrische Parkbremse.

Die elektrische Parkbremse bietet sowohl eine Auto-hold als auch Hill-hold Funktion. Die Bremse fällt automatisch ein, wenn die Maschine still steht, die Fahrtrichtung auf neutral gestellt wird oder der Fahrer den Sitz verlässt. Desgleichen wird die Parkbremse automatisch gelöst, wenn die Maschine über das Fahrpedal in Gang gesetzt wird. Selbstverständlich kann die Bremse ebenfalls manuell per Schalterbetätigung aktiviert bzw. deaktiviert werden. Außerdem wird mit dem Bremssystem über die sogenannte Rekuperation Energie zurück gewonnen, was die Laufzeit der Maschine zusätzlich verlängert.



Ladevorgang leicht gemacht.

Die zentrale Ladeklappe ist am Heck der Maschine leicht zugänglich. Dahinter befinden sich die Steckdose, der Aktivierungschalter (optional abschließbare Ladefreigabe) und die Ladezustandsanzeige. Das Ladekabel (Typ 2 Stecker maschinenseitig) bekommen Sie mit einer Vielzahl unterschiedlicher Stecker:

- 230 V/ 10 A Schuko
- 230 V/ 16 A CEE (blau, 3-polig)
- 400 V/ 16 A CEE (rot, Drehstrom, 5-polig)
- 400 V/ 16 A CEE (Typ 2 Stecker Wallbox)



Technische Daten und Abmessungen.

| | |
|---|--------------------------------|
| ELEKTROMOTOR | |
| Motor Fahrtrieb (ECE R085) kW | 33,1 |
| Motor Arbeitshydraulik (ECE R085) kW | 21,2 |
| BATTERIE | |
| Batterietyp | Lithium-Ionen |
| Batteriespannung V | 96 |
| Batteriekapazität (brutto) kWh | Batterie Standard 18,0 |
| Ladezeit (von 0% auf 100%) h | Batterie Option 28,0 |
| Bestmögliche Ladezeit (von 20% auf 80%) h | 3,2 – 7,5* |
| Laufzeit (ununterbrochen) h | 1,8* |
| | bis 3,1** |
| GEWICHTE | |
| Betriebsgewicht kg | 2.750 – 3.100 |
| Nutzlast (max.) kg | 1.250 |
| FAHRZEUGDATEN | |
| Fahrgeschwindigkeit km/h | 0 – 15 (20, 25) |
| Hydrauliköl Tankinhalt l | 36 |
| HYDRAULIKANLAGE | |
| Arbeitshydraulik Fördermenge l/min | 41,6 |
| Arbeitshydraulik Arbeitsdruck bar | 220 |
| ABMESSUNGEN | |
| Standardbereifung | 10.0/75 – 15.3 AS ET-40 Starco |
| Gesamtlänge inkl. Schaufel mm | 3.944 |
| Höhe Kabine mm | 1.995 |
| Max. Höhe Schaufeldrehpunkt mm | 4.537 |
| Gesamtbreite mm | 1.564 |
| Innenradius mm | 951 |

| | |
|--------------------------------|------------------------|
| T4512e | |
| 33,1 | |
| 21,2 | |
| Lithium-Ionen | |
| 96 | |
| Batterie Standard | Batterie Option |
| 18,0 | 28,0 |
| 3,2 – 7,5* | 5,5 – 11,5* |
| 1,8* | 2,7* |
| bis 3,1** | bis 5,2** |
| 2.750 – 3.100 | |
| 1.250 | |
| 0 – 15 (20, 25) | |
| 36 | |
| 41,6 | |
| 220 | |
| 10.0/75 – 15.3 AS ET-40 Starco | |
| 3.944 | |
| 1.995 | |
| 4.537 | |
| 1.564 | |
| 951 | |

Mehr Informationen unter www.weidemann.de

* Die Ladezeit hängt von den unterschiedlichen Lademöglichkeiten ab. Onboard Ladegerät 3 kW (Standard), mit zusätzlichem Onboard Ladegerät insgesamt 6 kW (Option). Es stehen folgende Ladestecker zur Verfügung: 230 V/10 A Schuko, 230 V/16 A CEE (blau, 3-polig), 400 V/16 A CEE (rot, Drehstrom, 5-polig), 400 V/16 A (Typ 2 Stecker Wallbox, IEC 62196) und weitere Adapter Stecker.

** Die Laufzeiten der Batterie sind von den jeweiligen Einsatzbedingungen, der Arbeitsaufgabe und der Fahrweise abhängig. Das kann dazu führen, dass auch eine längere Laufzeit erreicht werden kann. Die angegebenen Laufzeiten können im Extremfall aber auch unterschritten werden. Die angegebenen Laufzeiten beziehen sich auf ununterbrochenen Betrieb und Arbeiten mit der Maschine.



WEIDEMANN

designed for work

Das Weidemann Produktsortiment.



Die multifunktionalen Hoftracs®.
Kraftvolle Helfer für jeden Einsatzzweck.



Die kraftvollen Radlader.
Wahlweise mit Ladeschwinge oder Teleskoparm.



Die kompakten Teleskoplader.
Hoch hinaus mit optimaler Standsicherheit.



Anbaugeräte und Bereifung.
Ihre Weidemann Maschine wird zum Multitool!
Für jede Aufgabe das optimale Anbaugerät und die passende Bereifung.



WM.EMEA.10380.V01.DE/09/2023

Weidemann GmbH

Elfringhäuser Weg 24
34497 Korbach
Deutschland
Tel. +49 (0) 5631 50 1694 0
Fax +49 (0) 5631 50 1694 666
info@weidemann.de
www.weidemann.de