



## 2080

### Încărcătoare pe pneuri

#### ■ Datele motorului standard

Producător motor	Deutz
Tip motor	TD 2.9 L4 S5
Cilindri	4
Puterea motorului	45 kW
Puterea motorului	61 CP
la turație pe minut max.	2.300 rot/min
Cilindree	2.900 cm <sup>3</sup>
Tipul de agent de răcire	apă
Treapta de poluare	V
Tratarea ulterioară a gazelor de eșapament	DOC/DPF

#### ■ Datele motorului opțiune 1

Producător motor	Deutz
Tip motor	TCD 2.9 L4 S5
Cilindri	4
Puterea motorului	55,4 kW
Puterea motorului	75 CP
la turație pe minut max.	2.300 rot/min
Cilindree	2.900 cm <sup>3</sup>
Tipul de agent de răcire	apă/aer de alimentare
Treapta de poluare	V
Tratarea ulterioară a gazelor de eșapament	DOC/DPF

#### ■ Instalația electrică

Tensiune de funcționare	12 V
Bateria	100 Ah
Alternator	95 A

#### ■ Greutăți

Greutatea operațională	4.300 kg
Sarcină de descărcare cu cupă - utilaj drept, suport de ridicare orizontală	3.719 kg
Sarcină de descărcare cu cupă - utilaj articulată, suport de ridicare orizontală	3.113 kg

Sarcină de descărcare cu furcă pentru paleți - utilaj drept, suport de ridicare orizontală

3.170 kg

Sarcină de descărcare cu furcă pentru paleți - utilaj articulată, suport de ridicare orizontală

2.662 kg

#### ■ Cabina operatorului

Cabina operatorului	Cabina
---------------------	--------

#### ■ Cantități umplere

Volum rezervor combustibil	65 l
Volum rezervor ulei hidraulic	50 l

#### ■ Sistemul de acționare

Tip de propulsie	hidrostatic
Propulsie	Arbore cardanic
Treptele de deplasare	2
Axul	PA 1200
Viteza de deplasare standard	0-20 km/h
Viteza de deplasare opțiunea 1	0-28 km/h
Frâna de serviciu	Sistem de propulsie hidrostatic, cu acționare pe toate 4 roțile (fără uzură)
Frână de parcare	Frână de serviciu și de imobilizare în grup motopropulsor, cu acționare pe toate 4 roțile
Blocaj diferențial	100% punte față + punte spate

#### ■ Instalația hidraulică

Presiunea de lucru a sistemului hidraulic de propulsie (max.)	450 bar
Debitul sistemului hidraulic de lucru (max.)	57,5 (74-115) l/min
Presiunea de lucru a sistemului hidraulic de lucru (max.)	210 bar

#### ■ Cinematică

Cinematică de tip	PZ
Cilindru de ridicare	2
Cilindru de basculare	1
Dispozitiv de schimbare rapidă	hidraulic

#### ■ Direcție

Tip de direcție	Articulație pendulară hidraulică
Cilindru de direcție	1

Unghi de oscilație ±12 grade

Nivelul indicat al presiunii acustice  
LpA 78 dB(A)

#### ■ Valorile caracteristicii de zgomot

Nivelul mediu al zgomotului emis LwA 100,5 dB(A)

Nivelul garantat al zgomotului emis  
LwA 101 dB(A)

#### ■ Alte informații

FSD = plafon protecție operator  
DPF = filtru de particule diesel  
DOC = catalizator de oxidare diesel  
SCR = reducere catalitică selectivă  
Calcularea sarcinii de descărcare conform ISO 14397

## Dimensiuni

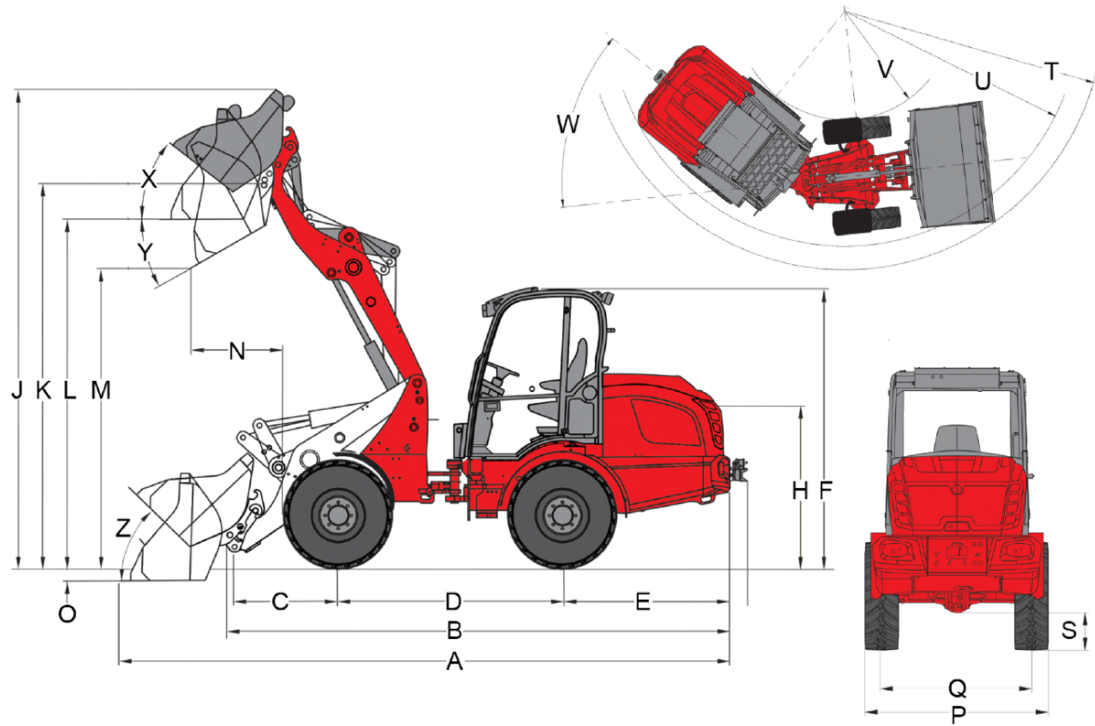

### Cinematică P-Z (standard)

		11.5/80 - 15.3 AS ET40
<b>A</b>	Total length	5.160 mm
<b>B</b>	Total length without bucket	4.190 mm
<b>C</b>	Bucket pivot point (to center of axle)	680 mm
<b>D</b>	Wheel base	2.050 mm
<b>E</b>	Rear overhang	1.420 mm
<b>F</b>	Height with operator's canopy (fixed)	
	Height with fold-down operator's canopy (EPS)	
	Height with fold-down operator's canopy (EPS), folded down	
	Height with lowerable operator's canopy (EPS Plus), lowered	
	Height with lowerable operator's canopy (EPS Plus)	
	Height with lowered operator's canopy	
	Height with operator's canopy raised	
	Height with cab lowered	2.360 mm
	Height with cab raised	2.540 mm
	Height with cab	
<b>H</b>	Seat height	1.430 mm
<b>J</b>	Total working height	4.020 mm
<b>K</b>	Bucket pivot point (max. lift height)	3.240 mm
<b>L</b>	Load-over height	2.950 mm
<b>M</b>	Dumping height	2.320 mm
<b>N</b>	Reach (at M)	280 mm
<b>O</b>	Digging depth	70 mm
<b>P</b>	Total width	1.410 mm
<b>Q</b>	Track width	1.120 mm
<b>S</b>	Ground clearance	300 mm
<b>T</b>	Maximum radius	3.650 mm
<b>U</b>	Radius on the outer edge	3.320 mm
<b>V</b>	Inner radius	1.730 mm
<b>W</b>	Articulation angle	45 °
<b>X</b>	Rollback angle at max. lift height	49 °
<b>Y</b>	Dumping angle	44 °
<b>Z</b>	Rollback angle on ground	43 °

## Engine

- Deutz TD 2.9 L4 S5, 45 kW / 61 CP, etapa V

## Tires

- 11.5/80-15.3 AS ET40, profil AS, lățime 1410 mm

## Steering system

- Direcție hidraulică cu articulație pendulară, unghi de oscilație  $\pm 12^\circ$
- Cilindru de direcție: 1

## Drive system

- Tracțiune integrală hidrostatică, direcția de deplasare se poate selecta de la Joystick
- Frâna de serviciu: Sistem de propulsie hidrostatic cu efect pe toate cele 4 roți (fără uzură)
- Frână centrală de serviciu și de imobilizare pe grupul motopropulsor, cu acționare pe toate 4 roțile
- Diferențial blocabil 100 %, poate fi conectat electric-hidraulic pe puntea din față și cea din spate

## Hydraulics

- Al 3-lea circuit de comandă față electric proporțional paralel, prin intermediul Joystick-ului, incl. element de blocare dublu; radiator de ulei hidraulic
- Poziție flotantă pentru cilindru de ridicare

## Operator's cab

- Cabină confort cu încălzire și ventilare, rabatabilă în lateral, verificată ROPS/FOPS
- Scaun confortabil, cu centură de siguranță, cu suspensie completă, reglare în funcție de greutate, lombară și longitudinală
- Joystick precomandat hidraulic, cu comutator pentru direcția de deplasare și buton integrat pentru diferențial blocabil
- Proiectoare de lucru, 2 în față și 2 în spate
- Contor de funcționare
- Indicator de carburant
- Volan reglabil

## Other

- Trusă de scule în partea posterioară a utilajului
- Instalație de iluminare conform codului rutier
- Indicator de poziție al cupei
- Cuplaj autoasigurant

## Quick change plates

- Weidemann, hidraulic

## EquipCare (telematics)

- EquipCare 36 luni (incl. aplicație & Manager)

## Trailer and recovery equipment

- Cuplaj autoasigurant (nu este permis pentru funcționare cu remorcă!)

### Operator's cab

- Cabină confort cu 2 uși, înaltă
- Casetă de depozitare cu suport sticlă (în stânga, lângă scaunul operatorului)
- Preinstalare radio (antena, difuzoare)
- Preinstalare radio DAB+ (antena, difuzoare)
- Radio DAB+ complet
- Instalație de climatizare
- Priză cabină 230 V (putere consumată max. 2000 W), (funcționează doar cu preîncălzire motor conectată la rețea de 230V)

### Operator's seat

- Scaun din material textil; încălzire în scaun (MSG 85)
- Scaun din material textil; cu suspensie pneumatică (MSG 95AL/722)
- Scaun din material textil; cu suspensie pneumatică; încălzire în scaun (MSG 95AL/732)

### Lighting

- Proiectoare de lucru cu LED, 2 în față, 2 în spate
- Girofar (galben), (Se vor respecta reglementările în vigoare la nivel național!)

### StVZO – equipment

- Certificat individual de omologare < 25 km/h
- Certificat individual de omologare > 25 km/h
- Suport număr înmatriculare

### Engine

- Deutz TCD 2.9 L4 S5, 55,4 kW / 75 CP, etapa V
- Accelație manuală
- Preîncălzire motor (apă de răcire) + preîncălzire ulei hidraulic 230 V

### Drive system & Axles

- 28 km/h (creșterea vitezei)
- Deplasare lentă manuală (dispozitiv pentru deplasare lentă)

### Tires

- 15.0/55-17 AS ET0, profil AS, lățime 1600 mm
- 15.0/55-17 AS ET-40, profil AS, lățime 1660 mm
- 425/55 R 17 AS ET-40 Alliance 570, profil AS, lățime 1700 mm
- 31x15.50-15 EM ET-37, profil EM, lățime 1680 mm
- 12-16.5 EM ET0, profil EM, lățime 1500 mm
- 12-16.5 EM ET45, profil EM, lățime 1415 mm
- 15.5/55 R 18 EM ET0, profil EM, lățime 1570 mm
- 33x15.50-15 RP ET-37, profil RP, lățime 1680 mm
- 12-16.5 Sure Trax ET0 BKT, profil SureTrax, lățime 1530 mm

### Water filling

- Supape de umplere apă, fără umplere (roți față)
- Supape de umplere apă, fără umplere (roți spate)
- Supape de umplere apă, fără umplere (roți față și spate)
- Supape de umplere apă, cu umplere (roți față)
- Supape de umplere apă, cu umplere (roți spate)
- Supape de umplere apă, cu umplere (roți față și spate)

### Loading system

- Amortizarea culisei de încărcare
- Supapa de frânare la coborâre (siguranța de fisurare a conductei cilindrului de ridicare și basculare)

### Quick change plates

- Euro, hidraulic
- SkidSteer hidraulic
- SMS, hidraulic
- Kramer, hidraulic

### Hydraulics in front

- Retur depresurizat față (inclusiv conductă pentru ulei scurs)
- Sistem hidraulic de lucru (74 l/min) pompă mare

- High Flow - Hidraulică de putere cu efect simplu (115 l/min)
- Al 3-lea Circuit de comandă proporțional electric serial
- Al 4-lea Circuit de comandă suplimentar electric proporțional paralel
- Radiator de ulei hidraulic suplimentar

#### Hydraulics in rear

- Retur depresurizat spate
- Un racord hidraulic spate cu efect dublu prin intermediul supapei de comutare (comandă: de la comutator (0 - 1) în consola Joystick-ului + al 3-lea circuit de comandă)
- Un racord hidraulic spate (51 l/min) cu acțiune dublă (două cuplaje) incl. supapă separată de comandă (comandă: de la comutator (1 - 0 - 2) în consola Joystick-ului)
- Două racorduri hidraulice spate (51 l/min) cu acțiune dublă (patru cuplaje) incl. supapă separată de comandă (comandă: 1 racord DW (dublu efect) prin intermediul comutatorului (1 - 0 - 2), 1 racord DW prin intermediul butonului (1 - 0 - 2), (racordurile se pot comanda simultan)

#### Bio-hydraulic oil

- Panolin HLP Synt46 (ulei hidraulic bio)

#### Electrical connections in front

- Priză față cu 7 pini, pentru iluminat echipamente atașabile față
- Priză față cu 3 pini, cu funcție dublă (comandă: Cu 2 butoane de la Joystick; prima funcție cu palpate tastă, a 2-a funcție cu blocare tastă)
- Priză față cu 3 pini, cu funcție dublă (comandă: Cu 2 butoane de la Joystick; prima funcție cu blocare tastă, a 2-a funcție cu blocare tastă)
- Priză față cu 3 pini, cu funcție dublă (comandă: Cu 2 butoane de la Joystick; prima funcție cu palpate tastă, a 2-a funcție cu blocare tastă)
- Priză față cu 3 pini, cu funcție dublă (comandă: Cu 2 butoane de la Joystick; prima funcție cu blocare tastă, a 2-a funcție cu blocare tastă)

#### Electrical connections in rear

- Priză spate cu 7 pini, pentru iluminat echipamente atașabile spate
- Priza spate cu 3 pini (comandă: de la comutator (1 - 0 - 2) în consola Joystick-ului)

#### Additional weight

- Contragreutate placă de bază (122 kg)

#### Safety options

- Instalație de avertizare la deplasarea cu spatele (acustică)
- Supapa de frânare la coborâre (siguranța de fisurare a conductei cilindrului de ridicare și basculare)
- Imobilizator (operare de la cheia de contact care se poate coda)

#### Other

- Comutator decuplare baterie 2 circuite de comandă
- (decuplarea rețelei de bord și a generatorului cu 2 trasee de comutare, de la baterie)
- Pompă manuală de ungere
- Trusă combinată (triunghi de avertizare / trusă medicală)
- Set de scule
- Instalație centrală de lubrifiere complet automată

#### Prelungirea garanției

- Economy 24 luni (2500 h)
- Economy 36 luni (3000 h)
- Economy 48 luni (3500 h)
- Economy 60 luni (4000 h)
- Premium 24 luni (3000 h)
- Premium 36 luni (4000 h)
- Premium 48 luni (5000 h)
- Premium 60 luni (6000 h)

#### Custom-made paint finish

- Vopsea specială RAL, monocromă, în loc de roșu Weidemann
- Vopsea specială RAL, multicoloră

#### Trailer and recovery equipment

- Cuplaj remorcă automat

#### Self-propelled work machines with ball hitch

- Cuplaj remorcă automat