



## 4080LPT

### Teleskooppipyöräkuormaajat

#### ■ Moottorin tiedot, vakio

Moottorin valmistaja	Deutz
Moottorin tyyppi	TCD 2.9 L4 S5
Sylinterit	4
Moottorin teho	55,4 kW
Moottorin teho	75 hv
enimmäiskierrosluvulla	2.300 r/min
Iskutilavuus	2.900 cm <sup>3</sup>
Jäähdytysaineen tyyppi	vesi/syöttöilma
Pakokaasustandardi	V
Pakokaasun jälkikäsittely	DOC/DPF

#### ■ Sähkölaitteet

Käyttöjännite	12 V
Akku	100 Ah
Laturi	85 A

#### ■ Painot

Kaatokuorma kauhalla – kone taitettuna (ulosajettuna)	1.604 kg
Kaatokuorma lavahaarukalla – kone suorassa (ulosajettuna)	1.338 kg
Kaatokuorma lavahaarukalla – kone taitettuna (ulosajettuna)	1.550 kg
Käyttöpaino	6.000 kg
Kaatokuorma kauhalla – kone suorassa, nostorunko vaakasuora	3.363 kg
Kaatokuorma kauhalla – kone taitettuna, nostorunko vaakasuora	2.872 kg
Kaatokuorma lavahaarukalla – kone suorassa, nostorunko vaakasuora	3.055 kg
Kaatokuorma lavahaarukalla – kone taitettuna, nostorunko vaakasuora	2.617 kg
Kaatokuorma kauhalla – kone suorassa (ulosajettuna)	1.913 kg

#### ■ Ohjaamo

Ohjaamo	FSD (ohjaamo)
---------	---------------

#### ■ Täyttömäärät

Polttoainesäiliön tilavuus	82 l
Hydrauliikkaöljysäiliön tilavuus	66 l

#### ■ Käyttövoima

Käyttötapa	hydrostaattinen
Voimansiirto	Vetoakseli
Ajonopeudet	2
Akseli	PA 1422
Ajonopeus, vakio	0-20 km/h
Ajonopeus, vaihtoehto 1	0-30 km/h
Käyttöjarru	Hydrostaattinen voimansiirto, joka vaikuttaa kaikkiin 4 pyörään (kulumaton)
Pysäköintijarru	Voimansiirrossa kaikkiin 4 pyörään vaikuttava käyttö- ja seisontajarru
Tasauspyörästäön lukitus	100% etuakseli + taka-akseli

#### ■ Hydrauliikkajärjestelmä

Ajohydrauliikan työpaine (enint.)	450 bar
Työhydrauliikan tuotto (enint.)	64 (74-103) l/min
Työhydrauliikan työpaine (enint.)	235 bar

#### ■ Kinematiikka

Iskusylinteri	1
Kallistussylinteri	1
Pikavaihtojärjestelmä	hydraulinen

#### ■ Ohjaus

Ohjaustapa	Hydraulinen runkonivel
Ohjaussylinteri	1
Heilahduskulma	±12 aste

#### ■ Melun ominaisarvot

Keskimääräinen äänivoimakkuuden taso LwA	100,1 dB(A)
Taattu äänivoimakkuuden taso LwA	101 dB(A)
Ilmoitettu äänenpaineen taso LpA	79 dB(A)

#### ■ Lisätietoja

FSD = Kuljettajan suojakatto  
DPF = Dieselhiukkassuodatin  
DOC = Dieselhapetuskatalysaattori  
SCR = Selektiivinen katalyyttinen pelkistäminen  
Kaatokuormanlaskenta standardin ISO 14397 mukaisesti

# Mitat

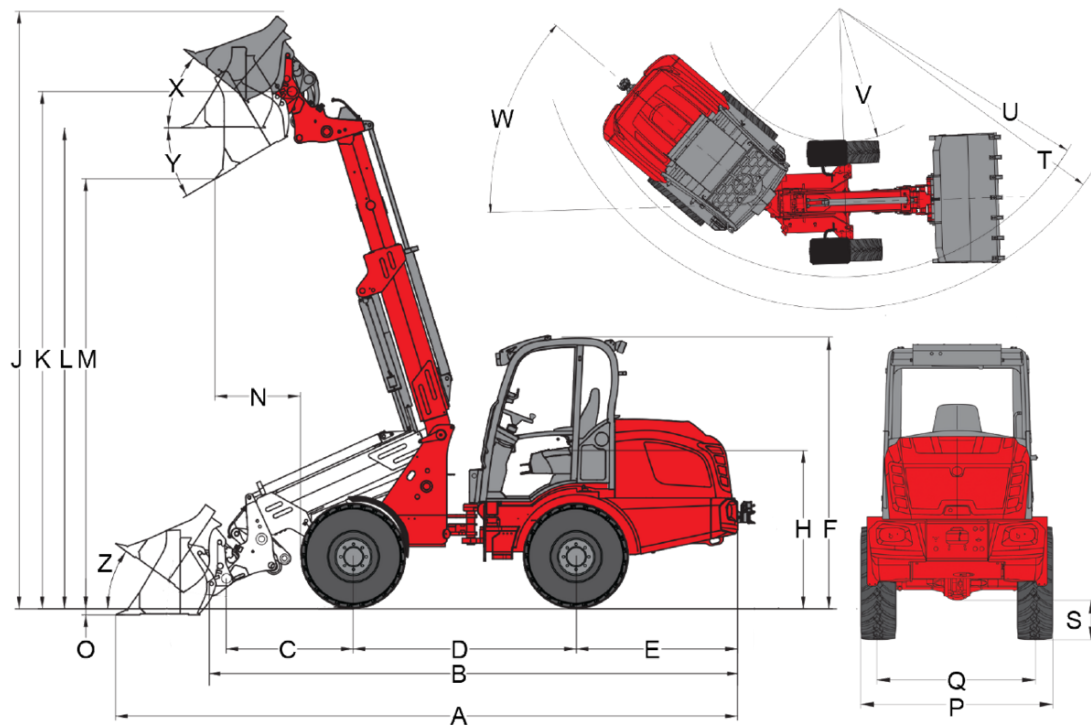

## Teleskooppivarsi (Z-kinematiikka)

		12.5-20 MPT ETO
<b>A</b>	Total length	5.929 mm
<b>B</b>	Total length without bucket	5.180 mm
<b>C</b>	Bucket pivot point (to center of axle)	1.394 mm
<b>D</b>	Wheel base	2.189 mm
<b>E</b>	Rear overhang	1.531 mm
<b>F</b>	Height with lowered operator's canopy	
	Height with operator's canopy raised	2.495 mm
	Height with cab lowered	
	Height with cab raised	2.532 mm
	Height with cab	
<b>H</b>	Seat height	1.495 mm
<b>J</b>	Total working height	5.815 mm
<b>K</b>	Bucket pivot point (max. lift height)	5.076 mm
<b>L1</b>	Load-over height telescopic arm retracted	
<b>L</b>	Load-over height telescopic arm extended	4.651 mm
	Load-over height	
<b>M1</b>	Dumping height telescopic arm retracted	
<b>M</b>	Dumping height	
	Dumping height telescopic arm extended	4.226 mm
<b>N</b>	Reach (at M)	707 mm
<b>O</b>	Digging depth	126 mm
<b>P</b>	Total width	1.742 mm
<b>Q</b>	Track width	1.432 mm
<b>S</b>	Ground clearance	410 mm
<b>T</b>	Maximum radius	4.275 mm
<b>U</b>	Radius on the outer edge	3.840 mm
<b>V</b>	Inner radius	1.948 mm
<b>W</b>	Articulation angle	42 °
<b>X</b>	Rollback angle at max. lift height	45 °
<b>Y</b>	Dumping angle	30 °
<b>Z</b>	Rollback angle on ground	36 °

## Engine

- Deutz TCD 2.9 L4 S5, 55,4 kW / 75 hv, stage V

## Tires

- 12.5-20 MPT ET0, profiili MPT, leveys 1 750 mm

## Steering system

- Hydraulinen taittuva nivelohjaus, heilahduskulma 12°
- Ohjaussynterit: 1

## Drive system & Axles

- Hydrostaattinen neliveto, ajosuunta valittavissa ohjaussauvalla
- Käyttöjarru: Hydrostaattinen voimansiirto, joka vaikuttaa kaikkiin 4 pyörään (kulumaton)
- Voimansiirrossa kaikkiin 4 pyörään vaikuttava keskitetty käyttö- ja seisontajarru
- Tasauspöyrästölukko 100 %, sähköhydraulisesti käyttöön otettava etu- ja taka-akselille

## Hydraulics

- 3. ohjauspiiri edessä DN12
- Hydraulikkaöljyn jäähdytin
- Paineeton paluu edessä
- Iskusynterinin kellunta-asento
- Ohjausventtiilin lukko
- Teleskooppisynterissä pääteasennon vaimennus, molemminpuolinen

## Operator's cab

- Kuljettajan suojakatto sis. etu- ja takalasiat, ROPS- ja FOPS-hyväksytyt
- Turvavyöillä ja täydellä jousituksella varustettu mukavuuksistuin, jonka selkänojan kulmaa voidaan muuttaa ja joka on säädettävissä pituussuunnassa ja kuljettajan painon mukaan
- Ohjaussauva ajosuunnan kytkimellä ja integroiduilla tasauspöyrästölukolla ja teleskooppitoiminnon painikkeilla
- Työskentelyvalonheittimet 2 edessä ja 2 takana
- Käyttötuntimittari
- Polttoaineen näyttö
- Säädettävä ohjauspölväs

## Other

- Etupistorasia 3-napainen kaksinkertaiselle toiminnolle (1. toiminto painikkeella painettava, 2. toiminto lukittuva)

## Loading system

- Laskujarruventtiili (putkenrepeämän varmistus nosto- ja kallistussynterissä)

## Quick change plates

- Weidemann, hydraulinen

## EquipCare (telematics)

- EquipCare 36 kuukautta (sis. App Managerin)

## Trailer and recovery equipment

- Itselukittuva kytkin (Ei sallittu perävaunun käytön yhteydessä)

### Operator's cab

- Korkea 2-ovinen ohjaamo, jossa lämmitys ja tuuletus (työskentelyvalonheittimet 2 edessä ja 2 takana)
- Korkea 1-ovinen ohjaamo, jossa lämmitys ja tuuletus (työskentelyvalonheittimet 2 edessä ja 2 takana)
- FM-radiovalmius (antenni, kaiutin)
- DAB+-radiovalmius (antenni, kaiutin)
- DAB+-radio
- Ilmastointilaite

### Operator's seat

- Istuin keinoonahkaa (vakiona kuljettajan suojakaton yhteydessä), (MSG 83)
- Istuin keinoonahkaa, ilmajousitus (MSG 93)
- Istuin keinoonahkaa, ilmajousitus, istuinlämmitys (MSG 93)
- Istuin kangasta (vakiona ohjaamossa), (MSG 83)
- Istuin kangasta, ilmajousitus (MSG 93)
- Istuin kangasta, ilmajousitus, istuinlämmitys (MSG 93)

### Lighting

- Saksan StVZO-lain mukainen valaistus
- LED-työskentelyvalonheittimet, 2 edessä 2 takana
- Majakkavalot (keltainen), (paikallisia määräyksiä on noudatettava!)

### StVZO – equipment

- Erillinen käyttö lupa 25 km/h
- Erillinen käyttö lupa 25 km/h
- Rekisterikilven pidike

### Engine

- Käsikaasu
- Moottorin esilämmitys (jäähdytysvesi) + hydraulikkaöljyn esilämmitys 230 V

### Drive system & Axles

- 30 km/h (nopeudenkorotus)
- Käsikäyttöinen ryömintämekanismi
- Roiskeläpät edessä (asennettu lokasuojiin)

### Tires

- 400/70-20 AS ET0 AS504, profiili AS, leveys 1 840 mm
- 400/70-20 AS ET-50 AS504, profiili AS, leveys 1 930 mm
- 500/45-20 AS ET0, profiili AS, leveys 1 920 mm
- 550/45-22.5 AS ET0, profiili AS, leveys 1 990 mm
- 550/45-22.5 AS ET-50, profiili AS, leveys 2 080 mm
- Kaksoisrenkaat 12.5-18 MPT edessä, profiili AS
- 15.5/55 R 18 EM ET0, profiili EM, leveys 1 780 mm
- 405/70 R 18 EM Alliance 608 ET0, profiili EM, leveys 1 815 mm
- 405/70 R 20 EM Alliance 608 ET0, profiili EM, leveys 1 829 mm
- 340/80 R 18 ET0 Alliance Multiuse 550, profiili Multiuse, leveys 1 770 mm
- 400/70 R 20 ET0 Alliance Multiuse 550, profiili Multiuse, leveys 1 830 mm
- 400/70 R 20 ET-60 Alliance Multiuse 550, profiili Multiuse, leveys 1 950 mm

### Water filling

- Vedentäyttöventtiili ilman täyttöä (renkaat edessä)
- Vedentäyttöventtiili ilman täyttöä (renkaat takana)
- Vedentäyttöventtiili ilman täyttöä (renkaat edessä ja takana)
- Vedentäyttöventtiili täytöllä (renkaat edessä)
- Vedentäyttöventtiili täytöllä (renkaat takana)
- Vedentäyttöventtiili täytöllä (renkaat edessä ja takana)

### Loading system

- Kuormausrarren vaimennus

### Quick change plates

- Euro, hydraulinen
- Matbro, hydraulinen
- Volvo-TPV, hydraulinen

- Kramer, hydraulinen
- SMS, hydraulinen

#### Hydraulics in front

- Työhydrauliikka (74 l/min) suuri pumpppu
- Työhydrauliikka (103 l/min) suuri pumpppu
- Suunnanvaihtventtiili, etu, 3. ohjauspiiri (3. ohjauspiiri, jossa 4 liitäntää), (käyttö: valinta katkaisimella)
- Faster-pikalitittimet 4-kertaiset - koneen puolella
- Faster-pikalitittimet 4-kertaiset – työlaitteen puolella
- 3. ohjauspiiri, proportionaalinen, sis. kaksoislukon katkaisimella (käyttö: ohjaussauvan etummaisella käyttöpyörällä)
- Ohjausvivun lukitus, yksinkertainen

#### Hydraulics in rear

- Paineeton paluu takana
- kaksitoiminen hydraulikkaliitäntä takana vaihtventtiilillä (l/min kuten 3. ohjauspiirissä edessä), (3. ohjauspiiri edessä tai takana), (käyttö: ohjaussauvakonsolin katkaisimella 0-1 + 3. ohjauspiiri)
- Hydraulikkaliitäntä takana (51 l/min) kaksitoiminen (kaksi liitäntä) sis. erillisen ohjausventtiilin (käyttö: ohjaussauvakonsolin katkaisimella 1-0-2)
- Kaksi hydraulikkaliitäntää takana (51 l/min) kaksitoiminen (neljä liitäntä) sis. erillisen ohjausventtiilin (käyttö: 1 DW-liitäntä katkaisimella (1-0- 2), 1 DW-liitäntä painikkeella (1-0-2), (liitäntöjä voi käyttää samanaikaisesti)

#### Bio-hydraulic oil

- Panolin HLP Synt46 (biohydrauliikkaöljy)

#### Electrical connections in front

- Etupistorasia 3-napainen kaksinkertaiselle toiminnolle (käyttö: 2 painikkeella ohjaussauvassa, 1. toiminto lukkiutuva, 2. toiminto painikkeella painettava)
- Etupistorasia 3-napainen kaksinkertaiselle toiminnolle (käyttö: 2 painikkeella ohjaussauvassa, 1. toiminto painikkeella painettava, 2. toiminto painikkeella painettava)
- Etupistorasia 3-napainen kaksinkertaiselle toiminnolle (käyttö: 2 painikkeella ohjaussauvassa, 1. toiminto lukkiutuva, 2. toiminto lukkiutuva)

#### Electrical connections in rear

- Pistorasia takana, 7-napainen, taakse kiinnitettyjen työlaitteiden valaistus
- Takapistorasia, 3-napainen (käyttö: ohjaussauvakonsolin katkaisimella 1-0-2)

#### Safety options

- Peruutusvaroitustaitteisto (äänellä)

#### Additional weight

- Vastapaino, peruslevy (118 kg)

#### Other

- Akun päävirtakytkin, 2 kytkentäpiiriä (sähköverkon ja generaattorin erottaminen akusta kahta kytkentäreittiä käyttämällä)
- Käsikäyttöinen rasvapuristin
- Häätäpakkaus (varoituskolmio/ensiapulaukku)
- Työkalulaatikko
- Työkalusarja
- Täysin automaattinen keskusvoitelujärjestelmä

#### Takuun pidennys

- Economy 24 kuukautta (2500 h)
- Economy 36 kuukautta (3000 h)
- Economy 48 kuukautta (3500 h)
- Economy 60 kuukautta (4000 h)
- Premium 24 kuukautta (3000 h)
- Premium 36 kuukautta (4000 h)
- Premium 48 kuukautta (5000 h)
- Premium 60 kuukautta (6000 h)

#### Custom-made paint finish

- Erikoismaalaus, RAL, yksivärinen – Weidemann-punaisen sijasta
- Erikoismaalaus, RAL, monivärinen

#### Trailer and recovery equipment

- Perävaununkytkentä, automaattinen

#### **Self-propelled work machines with ball hitch**

- Perävaunukytkentä, automaattinen