



2080LPT Teleskopradlader

Technische Daten

■ Motordaten Standard

Motorhersteller	Deutz
Motortyp	TD 2.9 L4 S5
Zylinder	4
Motorleistung	45 kW
Motorleistung	61 PS
bei max. Drehzahl	2.300 U/min
Hubraum	2.900 cm ³
Kühlmitteltyp	Wasser
Abgasnormstufe	V
Abgasnachbehandlung	DOC/DPF

■ Motordaten Option 1

Motorhersteller	Deutz
Motortyp	TCD 2.9 L4 S5
Zylinder	4
Motorleistung	55,4 kW
Motorleistung	75 PS
bei max. Drehzahl	2.300 U/min
Hubraum	2.900 cm ³
Kühlmitteltyp	Wasser/Ladeluft
Abgasnormstufe	V
Abgasnachbehandlung	DOC/DPF

■ Elektrische Anlage

Betriebsspannung	12 V
Batterie	100 Ah
Lichtmaschine	95 A

■ Gewichte

Kipplast mit Schaufel - Maschine geknickt (ausgefahren)	1.139 - 1.219 kg
Kipplast mit Palettengabel - Maschine gerade (ausgefahren)	1.287 - 1.364 kg
Kipplast mit Palettengabel - Maschine geknickt (ausgefahren)	1.053 - 1.125 kg

Betriebsgewicht	4.400 kg
Kipplast mit Schaufel - Maschine gerade, Hubgerüst horizontal	2.437 - 2.556 kg
Kipplast mit Schaufel - Maschine geknickt, Hubgerüst horizontal	2.041 - 2.152 kg
Kipplast mit Palettengabel - Maschine gerade, Hubgerüst horizontal	2.177 - 2.266 kg
Kipplast mit Palettengabel - Maschine geknickt, Hubgerüst horizontal	1.796 - 1.907 kg
Kipplast mit Schaufel - Maschine gerade (ausgefahren)	1.359 - 1.437 kg

■ Fahrerstand

Fahrerstand	FSD (Kabine)
-------------	--------------

■ Füllmengen

Tankinhalt Kraftstoff	65 l
Tankinhalt Hydrauliköl	50 l

■ Antrieb

Antriebsart	hydrostatisch
Fahrtrieb	Gelenkwelle
Fahrstufen	2
Achse	PA 1200
Fahrgeschwindigkeit Standard	0-20 km/h
Fahrgeschwindigkeit Option 1	0-28 km/h
Betriebsbremse	Hydrostatischer Fahrtrieb auf alle 4 Räder wirkend (verschleißfrei) Betriebs- und Feststellbremse im Antriebsstrang auf alle 4 Räder wirkend
Parkbremse	
Differentialsperre	100% Vorderachse + Hinterachse

■ Hydraulikanlage

Fahrhydraulik Arbeitsdruck (max.)	450 bar
Arbeitshydraulik Fördermenge (max.)	57,5 (74) l/min
Arbeitshydraulik Arbeitsdruck (max.)	235 bar

■ Kinematik

Hubzylinder	1
Kippzylinder	1

Schnellwechselsystem	hydraulisch
----------------------	-------------

■ Lenkung

Lenkungsart	Hydraulische Knick-Pendellenkung
-------------	----------------------------------

Lenkzylinder	1
--------------	---

Pendelwinkel	±12 Grad
--------------	----------

■ Lärmkennwerte

Gemittelter Schalleistungspegel LwA	98,5 - 100,1 dB(A)
-------------------------------------	--------------------

Garantierter Schalleistungspegel LwA	101 dB(A)
--------------------------------------	-----------

Angegebener Schalldruckpegel LpA	77 - 85 dB(A)
----------------------------------	---------------

■ Sonstige Informationen

FSD = Fahrerschutzdach
DPF = Dieselpartikelfilter
DOC = Dieseloxydationskatalysator
SCR = Selektive katalytische Reduktion
Kipplastberechnung nach ISO 14397

Abmessungen

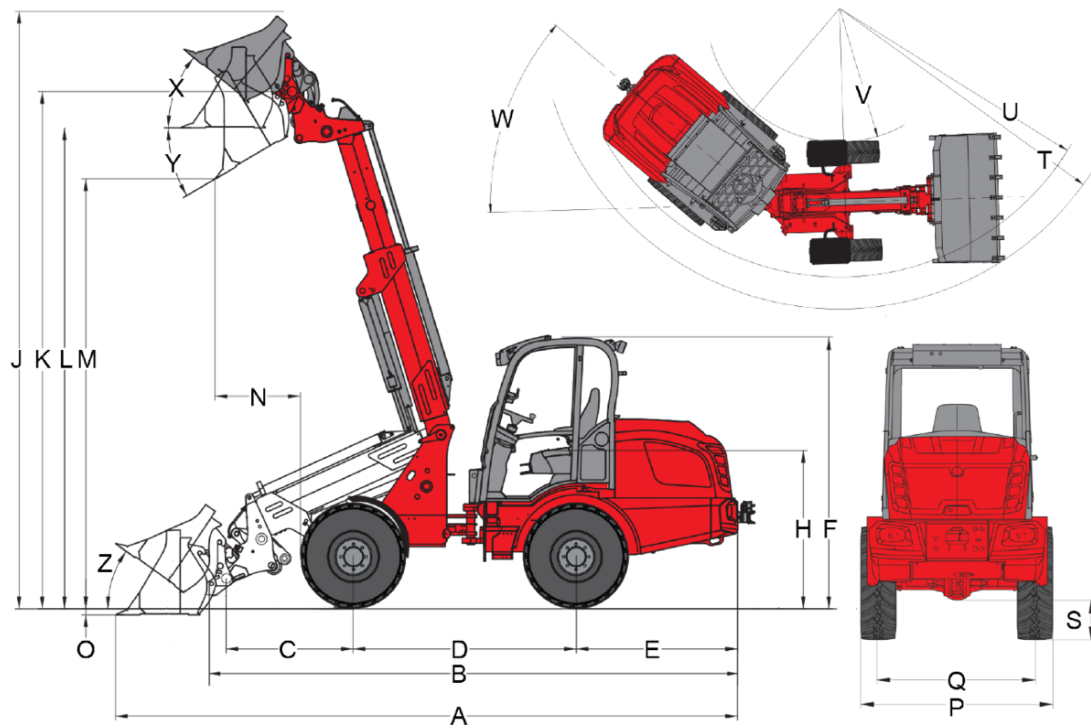

Teleskoparm (Z-Kinematik)

	Standardbereifung	11.5/80 - 15.3 AS ET40
A	Gesamtlänge	5.420 mm
B	Gesamtlänge ohne Schaufel	4.630 mm
C	Schaufeldrehpunkt (bis Achsmittle)	875 mm
D	Radstand	2.120 mm
E	Hecküberhang	1.430 mm
F	Höhe mit Fahrerschutzdach niedrig	2.200 mm
	Höhe mit Fahrerschutzdach hoch	2.360 mm
	Höhe mit Kabine niedrig	2.200 mm
	Höhe mit Kabine hoch	2.400 mm
	Höhe mit Kabine	
H	Sitzhöhe	1.250 mm
J	Gesamtarbeitshöhe	5.020 mm
K	Schaufeldrehpunkt (max. Hubhöhe)	4.240 mm
L1	Überladehöhe Teleskoparm eingefahren	
L	Überladehöhe Teleskoparm ausgefahren	3.890 mm
	Überladehöhe	
M1	Ausschütthöhe Teleskoparm eingefahren	
M	Ausschütthöhe	
	Ausschütthöhe Teleskoparm ausgefahren	3.370 mm
N	Reichweite (bei M)	878 mm
O	Schürftiefe	152 mm
P	Gesamtbreite	1.410 mm
Q	Spurweite	1.120 mm
S	Bodenfreiheit	296 mm
T	Radius maximal	3.820 mm
U	Radius am Außenrand	3.450 mm
V	Innenradius	1.860 mm
W	Knickwinkel	43 °
X	Rückrollwinkel bei max. Hubhöhe	34 °
Y	Auskippwinkel	35 °
Z	Rückrollwinkel am Boden	32 °

Serienausstattung

Motor

- Deutz TD 2.9 L4 S5, 45 kW / 61 PS, stage V

Bereifung

- 11.5/80-15.3 AS ET40, Profil AS, Breite 1410 mm

Lenkung

- Hydraulische Knick-Pendellenkung, Pendelwinkel $\pm 12^\circ$
- Lenkzylinder: 1

Antrieb & Achsen

- Planetenachse PA1200
- 20 km/h
- Hydrostatischer Allradantrieb, Fahrtrichtung wählbar über Joystick
- Betriebsbremse: Hydrostatischer Fahrantrieb auf alle 4 Räder wirkend (verschleißfrei)
- Zentrale Betriebs- und Feststellbremse im Antriebsstrang auf alle 4 Räder wirkend
- Differentialsperre 100 %, elektrisch-hydraulisch zuschaltbar an Vorder- und Hinterachse

Hydraulik

- 3. Steuerkreis vorne DN12
- Hydraulikölkühler
- Druckloser Rücklauf vorne
- Schwimmstellung für Hubzylinder
- Arretierung für Steuerventil
- Entlagendämpfung im Teleskopzylinder, beidseitig

Fahrerstand

- Fahrerschutzdach mit Front- und Heckscheibe ROPS / FOPS geprüft
- Komfortsitz mit Sicherheitsgurt voll gefedert, Gewichts-, Rücken- und Längsverstellung
- Joystick mit Fahrtrichtungsschalter und integriertem Taster für Differentialsperre und Teleskopfunktion
- Arbeitsscheinwerfer 2 vorne und 2 hinten
- Betriebsstundenzähler
- Kraftstoffanzeige
- Verstellbare Lenksäule

Sonstiges

- Werkzeugbox im Fahrzeugheck
- Steckdose vorne 3-polig für doppelte Funktion (1. Funktion tastend, 2. Funktion rastend)

Ladeanlage

- Senkbremsventil (Rohrbruchsicherung Hub- und Kippzylinder)

Schnellwechsellatten

- Weidemann hydraulisch

EquipCare (Telematik)

- EquipCare 36 Monate (inkl. App & Manager)

Anhänge- und Bergevorrichtungen

- Selbstbergekupplung (Nicht für Anhängerbetrieb zugelassen!)

Optionen

Fahrerstand

- Fahrerschutzdach niedrig (Arbeitsscheinwerfer: 2 vorne und 2 hinten)
- Fahrerschutzdach hoch (Arbeitsscheinwerfer: 2 vorne und 2 hinten)
- Kabine niedrig 2-türig, inkl. Heizung und Lüftung (Arbeitsscheinwerfer: 2 vorne und 2 hinten)
- Kabine hoch 2-türig, inkl. Heizung und Lüftung (Arbeitsscheinwerfer 2 vorne und 2 hinten)
- Kabine hoch 1-türig, inkl. Heizung und Lüftung (Arbeitsscheinwerfer 2 vorne und 2 hinten)
- Radiovorbereitung FM (Antenne, Lautsprecher)
- Radiovorbereitung DAB+ (Antenne, Lautsprecher)
- Radio DAB+ komplett
- Klimaanlage

Fahrersitz

- Sitz Kunstleder (Standard bei Fahrerschutzdach), (MSG 20)
- Sitz Kunstleder; Luftfederung (MSG 75)
- Sitz Kunstleder; Luftfederung; Sitzheizung (MSG 75)
- Sitz Stoff (Standard bei Kabine), (MSG 20)
- Sitz Stoff; Luftfederung (MSG 75)
- Sitz Stoff; Luftfederung; Sitzheizung (MSG 75)

Beleuchtung

- Beleuchtung nach StVZO
- LED Arbeitsscheinwerfer, 2 vorne 2 hinten
- Rundumkennleuchte (gelb), (Die nationalen Bestimmungen sind einzuhalten!)

StVZO-Ausrüstung

- Einzelbetriebserlaubnis < 25 km/h
- Einzelbetriebserlaubnis > 25 km/h
- Kennzeichenhalterung

Motor

- Deutz TCD 2.9 L4 S5, 55,4 kW / 75 PS, stage V
- Handgas
- Motorvorwärmung (Kühlwasser) + Hydraulikölvorwärmung 230 V

Antrieb & Achsen

- 28 km/h (Geschwindigkeitserhöhung)
- Handinchung (Langsamfahreinrichtung)

Bereifung

- 15.0/55-17 AS ET0, Profil AS, Breite 1600 mm
- 15.0/55-17 AS ET-40, Profil AS, Breite 1660 mm
- 425/55 R 17 AS ET-40 Alliance 570, Profil AS, Breite 1700 mm
- 15.5/55 R 18 EM ET0, Profil EM, Breite 1570 mm
- 33x15.50-15 RP ET-37, Profil RP, Breite 1680 mm
- 12-16.5 Sure Trax ET0 BKT, Profil SureTrax, Breite 1530 mm

Wasserfüllung

- Wasserfüllventile ohne Füllung (Räder vorne)
- Wasserfüllventile ohne Füllung (Räder hinten)
- Wasserfüllventile ohne Füllung (Räder vorne und hinten)
- Wasserfüllventile mit Füllung (Räder vorne)
- Wasserfüllventile mit Füllung (Räder hinten)
- Wasserfüllventile mit Füllung (Räder vorne und hinten)

Ladeanlage

- Wasserfüllventile mit Füllung (Räder vorne und hinten)

Schnellwechsellplatten

- Euro hydraulisch
- Matbro hydraulisch
- Kramer hydraulisch
- Volvo TPV hydraulisch
- SMS hydraulisch

Hydraulik vorne

- Arbeitshydraulik (74 l/min) Große Pumpe
- Umschaltventil vorne am 3. Steuerkreis (3. Steuerkreis mit 4 Anschlüssen), (Bedienung: Auswahl über Schalter (0 - 1) in der Joystick-Konsole)
- 3. Steuerkreis proportional inkl. Doppelraste über Schalter (Bedienung: Über Bedienrad vorne am Joystick)
- Schnellkupplung Faster 4-fach - Maschinenseitig
- Schnellkupplung Faster 4-fach - Anbaugeräteseitig

Hydraulik hinten

- Druckloser Rücklauf hinten
- Ein Hydraulikanschluss hinten doppelwirkend über Umschaltventil (l/min wie 3. Steuerkreis vorne), (3. Steuerkreis vorne oder hinten), (Bedienung: Über Schalter (0 - 1) in Joystick-Konsole + 3. Steuerkreis)

Bio-Hydrauliköl

- Panolin HLP Synt46 (Biohydrauliköl)

Elektroanschlüsse vorne

- Steckdose vorne 3-polig für doppelte Funktion (Bedienung: Über 2 Taster am Joystick; 1. Funktion rastend, 2. Funktion tastend)
- Steckdose vorne 3-polig für doppelte Funktion (Bedienung: Über 2 Taster am Joystick; 1. Funktion tastend, 2. Funktion tastend)
- Steckdose vorne 3-polig für doppelte Funktion (Bedienung: Über 2 Taster am Joystick; 1. Funktion rastend, 2. Funktion rastend)

Elektroanschlüsse hinten

- Steckdose hinten 7-polig für Beleuchtung Heckanbaugeräte
- Steckdose hinten 3-polig (Bedienung: Über Schalter (1 - 0 - 2) in Joystick-Konsole)

Zusatzgewicht

- Ballastgewicht Bodenplatte (122 kg)

Sicherheitsoptionen

- Rückfahrwarneinrichtung (akustisch)

Sonstiges

- Rückfahrwarneinrichtung (akustisch), (Trennung des Bordnetzes und des Generators über 2 Schaltwege von der Batterie)
- Handhebelfettpresse
- Kombitasche (Warndreieck / Verbandkasten)
- Werkzeugsatz
- Zentralschmieranlage vollautomatisch

Gewährleistungsverlängerung*

- Economy 24 Monate (2500 h)
- Economy 36 Monate (3000 h)
- Economy 48 Monate (3500 h)
- Economy 60 Monate (4000 h)
- Premium 24 Monate (3000 h)
- Premium 36 Monate (4000 h)
- Premium 48 Monate (5000 h)
- Premium 60 Monate (6000 h)

*Die Angebote zum Thema Gewährleistungsverlängerung in Deutschland werden derzeit überarbeitet – weitere Information erfolgt schnellstmöglich.

Sonderlackierung

- Sonderlackierung RAL einfarbig - anstelle Weidemann rot
- Sonderlackierung RAL mehrfarbig

Anhänge- und Bergevorrichtungen

- Anhängerkupplung automatisch

Selbstfahrende Arbeitsmaschine mit Anhängerkupplung

- Anhängerkupplung automatisch